



Výrobníky ledu

Výrobníky ledu jsou neocenitelným pomocníkem v malém i velkém provozu. Nacházejí široké uplatnění od přímého použití při přípravě pokrmů nebo nápojů až po krátkodobé vnější chlazení gastronádob. Výrobníky ledu jsou k dispozici ve dvou provedeních podle typu ledu - kostkového nebo ledové drtě.

Pokud je v provozu vysoká náročnost na vzduchové chlazení, je možné zajistit totožné modely s vodním chlazením.

- **Celonerezové provedení**
- **Dvířka z ABS plastu**
- **Chlazení vzduchem nebo vodou**
- **Zásobník na led od 9 do 65 kg**

**IMC 2104 A Výrobek kostkového ledu - vzduchem****24 490,-****IMC 2104 W Výrobek kostkového ledu - vodou****24 490,-**

- celonerezové provedení
- dvířka z ABS plastu
- chlazení vzduchem nebo vodou
- zásobník na led: 4 kg/310 ks

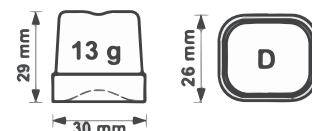

Index	Model	mm š x h x v	kg	kW	Spořeba vody l	Min/max teplota okolí °C	Min/max teplota vody °C	□	Cena bez DPH			
00006304	IMC 2104 A	355 x 404 x 590	27,5	0,32	4,5	10 / 43	3 / 32	13g	24 490,-			
00006294	IMC 2104 W	355 x 404 x 590	27,5	0,32	20	10 / 43	3 / 32	13g	24 490,-			

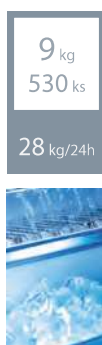
**IMC 2809 A Výrobek kostkového ledu - vzduchem****29 990,-****IMC 2809 W Výrobek kostkového ledu - vodou****29 990,-**

- celonerezové provedení
- dvířka z ABS plastu
- chlazení vzduchem nebo vodou
- zásobník na led: 9 kg/530 ks

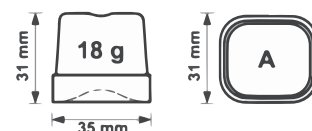

Index	Model	mm š x h x v	kg	kW	Spořeba vody l	Min/max teplota okolí °C	Min/max teplota vody °C	□	Cena bez DPH			
00006305	IMC 2809 A	390 x 460 x 690	37	0,37	5,1	10 / 43	3 / 32	18g	29 990,-			
00006295	IMC 2809 W	390 x 460 x 690	37	0,37	14	10 / 43	3 / 32	18g	29 990,-			

**IMC 3316 A Výrobek kostkového ledu - vzduchem****33 990,-****IMC 3316 W Výrobek kostkového ledu - vodou****33 990,-**

- celonerezové provedení
- dvířka z ABS plastu
- chlazení vzduchem nebo vodou
- zásobník na led: 16 kg/950 ks

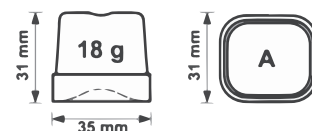

Index	Model	mm š x h x v	kg	kW	Spořeba vody l	Min/max teplota okolí °C	Min/max teplota vody °C	□	Cena bez DPH			
00006306	IMC 3316 A	500 x 580 x 690	48	0,37	3,3	10 / 43	3 / 32	18g	33 990,-			
00006307	IMC 3316 W	500 x 580 x 690	48	0,37	13	10 / 43	3 / 32	18g	33 990,-			

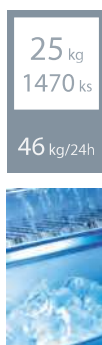
**IMC 4625 A Výrobek kostkového ledu - vzduchem****37 890,-****IMC 4625 W Výrobek kostkového ledu - vodou****37 890,-**

- celonerezové provedení
- dvířka z ABS plastu
- chlazení vzduchem nebo vodou
- zásobník na led: 25 kg/1470 ks

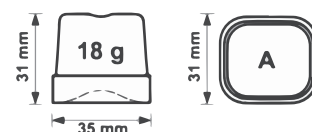

Index	Model	mm š x h x v	kg	kW	Spořeba vody l	Min/max teplota okolí °C	Min/max teplota vody °C	□	Cena bez DPH			
00006283	IMC 4625 A	500 x 580 x 800	56	0,5	4	10 / 43	3 / 32	18g	37 890,-			
00006292	IMC 4625 W	500 x 580 x 800	56	0,5	14	10 / 43	3 / 32	18g	37 890,-			



40 kg
2350 ks

65 kg/24h

IMC 6540 A Výrobek kostkového ledu - vzduchem 47 390,-
IMC 6540 W Výrobek kostkového ledu - vodou 47 390,-

- celonerezové provedení
- dvířka z ABS plastu
- chlazení vzduchem nebo vodou
- zásobník na led: 40 kg/2350 ks

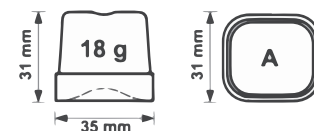

Index	Model	mm š x h x v	kg	kW	Spořeba vody l	Min/max teplota okolí °C	Min/max teplota vody °C	□	Cena bez DPH			
00006309	IMC 6540 A	738 x 600 x 920	77	0,65	2,8	10 / 43	3 / 32	18g	47 390,-			
00006308	IMC 6540 W	738 x 600 x 920	77	0,65	12,8	10 / 43	3 / 32	18g	47 390,-			



40 kg
2350 ks

80 kg/24h

IMC 8040 A Výrobek kostkového ledu - vzduchem 50 590,-
IMC 8040 W Výrobek kostkového ledu - vodou 50 590,-

- celonerezové provedení
- dvířka z ABS plastu
- chlazení vzduchem nebo vodou
- zásobník na led: 40 kg/2350 ks

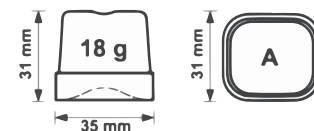

Index	Model	mm š x h x v	kg	kW	Spořeba vody l	Min/max teplota okolí °C	Min/max teplota vody °C	□	Cena bez DPH			
00006310	IMC 8040 A	738 x 600 x 920	86	0,8	2,6	10 / 43	3 / 32	18g	50 590,-			
00006311	IMC 8040 W	738 x 600 x 920	86	0,8	14,4	10 / 43	3 / 32	18g	50 590,-			



65 kg
3830 ks

130 kg/24h

IMC 13065 A Výrobek kostkového ledu - vzduchem 70 990,-
IMC 13065 W Výrobek kostkového ledu - vodou 70 990,-

- celonerezové provedení
- dvířka z ABS plastu
- chlazení vzduchem nebo vodo
- zásobník na led: 65 kg/3830 ks



Index	Model	mm š x h x v	kg	kW	Spořeba vody l	Min/max teplota okolí °C	Min/max teplota vody °C	□	Cena bez DPH			
00006312	IMC 13065 A	840 x 740 x 1075	113	1,05	2,8	10 / 43	3 / 32	18g	70 990,-			
00006313	IMC 13065 W	840 x 740 x 1075	113	1,05	15,3	10 / 43	3 / 32	18g	70 990,-			



65 kg
3830 ks

155 kg/24h

IMC 15565 A Výrobek kostkového ledu - vzduchem 73 990,-
IMC 15565 W Výrobek kostkového ledu - vodou 73 990,-

- celonerezové provedení
- dvířka z ABS plastu
- chlazení vzduchem nebo vodou
- zásobník na led: 65 kg/3830 ks



Index	Model	mm š x h x v	kg	kW	Spořeba vody l	Min/max teplota okolí °C	Min/max teplota vody °C	□	Cena bez DPH			
00006315	IMC 15565 A	840 x 740 x 1075	118	1,4	2,6	10 / 43	3 / 32	18g	73 990,-			
00006314	IMC 15565 W	840 x 740 x 1075	118	1,4	13	10 / 43	3 / 32	18g	73 990,-			



Při použití studené vody se denní výkon zvýší asi o 10 %



Produkce je udávána za 24 h při teplotě vody 15 °C a teplotě v místnosti 21 °C





IMG 9030 A Výrobek ledové drtě - vzduchem

64 290,-

IMG 9030 W Výrobek ledové drtě - vodou

64 290,-

- celonerezové provedení
- chlazení vzduchem nebo vodou
- zásobník na led: 30 kg

Index	Model	mm š x h x v	kg	kW	Spořeba vody l	Min/max teplota okolí °C	Min/max teplota vody °C	Cena bez DPH			R404A	
00006316	IMG 9030 A	500 x 660 x 800	67	0,55	1	10 / 43	3 / 32	64 290,-				
00006317	IMG 9030 W	500 x 660 x 800	67	0,55	6,3	10 / 43	3 / 32	64 290,-				





IMG 15055 A Výrobek ledové drtě - vzduchem

74 290,-

IMG 15055 W Výrobek ledové drtě - vodou

74 290,-

- celonerezové provedení
- chlazení vzduchem nebo vodou
- zásobník na led: 55 kg

Index	Model	mm š x h x v	kg	kW	Spořeba vody l	Min/max teplota okolí °C	Min/max teplota vody °C	Cena bez DPH			R404A	
00006318	IMG 15055 A	738 x 690 x 1020	94	0,65	1	10 / 43	3 / 32	74 290,-				
00006319	IMG 15055 W	738 x 690 x 1020	94	0,65	6,4	10 / 43	3 / 32	74 290,-				

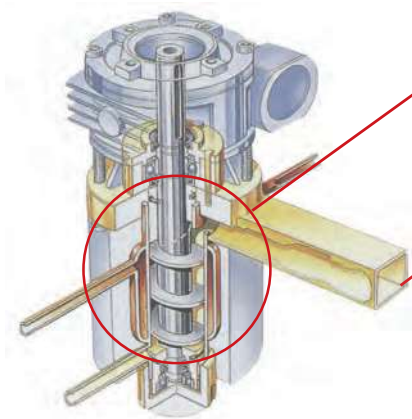

detail výroby ledové drtě



Produkce je udávána za 24 h při teplotě vody 15 °C a teplotě v místnosti 21 °C



Jiné modely na vyžádání



20 kg
3000 ks

62 kg/24h

N 60 A Výrobek kostkového ledu - vzduchem **35 590,-**
N 60 W Výrobek kostkového ledu - vodou **35 590,-**

- celonerezové provedení
- výroba kostkového amerického ledu
- chlazení vzduchem nebo vodou
- zásobník na led: 20 kg/3000 ks
- při jednom cyklu 150 ks kostek

Index	Model	mm š x h x v	kg	kW	Spořeba vody l	Min/max teplota okolí °C	Min/max teplota vody °C	□ mm	Cena bez DPH			R404A	
00007269	N 60 A	540 x 600 x 800	52	0,43	28,8	5 / 43	5 / 35	25 x 15 x 25	35 590,-				230/1N
00007270	N 60 W	540 x 600 x 800	52	0,47	58,8	5 / 43	5 / 35	25 x 15 x 25	35 590,-				230/1N



215 kg/24h

N 215 A Výrobek kostkového ledu - vzduchem **69 990,-**
N 215 W Výrobek kostkového ledu - vodou **69 990,-**

- celonerezové provedení
- výroba kostkového ledu
- chlazení vzduchem nebo vodou

Index	Model	mm š x h x v	kg	kW	Min/max teplota okolí °C	Min/max teplota vody °C	□ mm	Cena bez DPH			R404A	
00007271	N 215 A	760 x 620 x 500	65	1,2	5 / 43	5 / 35	25 x 15 x 25	69 990,-				230/1N
00007272	N 215 W	760 x 620 x 500	65	1,2	5 / 43	5 / 35	25 x 15 x 25	69 990,-				230/1N



200 kg
30000 ks

N zásobník Zásobník na HD - 215 **29 990,-**

- celonerezové provedení
- zásobník na 200 kg ledu

Index	Model	mm š x h x v	kg			R404A	
00007273	N zásobník	762 x 82 x 1071	56				230/1N



200 kg
30000 ks

215 kg/24h

N 215 AC Výrobek kostkového ledu - vzduchem **99 990,-**
N 215 AW Výrobek kostkového ledu - vodou **99 990,-**

- celonerezové provedení
- výroba kostkového ledu
- chlazení vzduchem nebo vodou
- výroba 1 dávky ledu cca 13 minut
- zásobník na 200 kg ledu

Index	Model	mm š x h x v	kg	kW	Min/max teplota okolí °C	Min/max teplota vody °C	□ mm	Cena bez DPH			R404A	
00007274	N 215 AC	762 x 82 x 1571	121	1,2	5 / 43	5 / 35	25 x 15 x 25	99 990,-				230/1N
00007275	N 215 AW	762 x 82 x 1571	121	1,2	5 / 43	5 / 35	25 x 15 x 25	99 990,-				230/1N

**KPS****Sanitační kit****2 290,-**

- čisticí a sanitační sada
- 1x 1 l čisticí emulze
- 1x 1 l sanitační emulze
- rukavice
- ochranné brýle
- čisticí žínka
- aplikační štětec
- návod k použití

Index	Model
00006320	KPS

